



DE

Anbauanleitung
PFHE - B5

EN

Mounting instructions
PFHE - B5

FR

Instructions de montage
PFHE - B5

IT

Istruzioni di montaggio
PFHE - B5

ES

Instrucciones montaje
PFHE - B5

ZH

电机安装说明书
PFHE - B5

DSS-Nr.:	100489518
DSS-Rev.:	001
TSS-Nr.:	100489522
Datum:	15.11.2019
Seite:	1/2

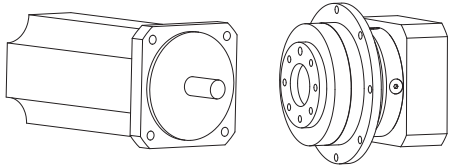
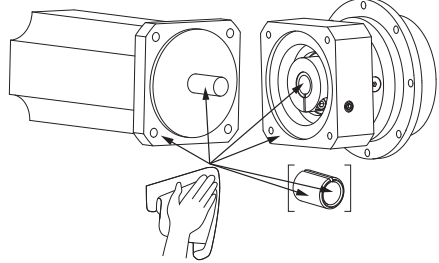
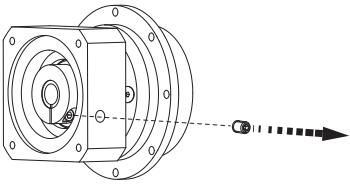
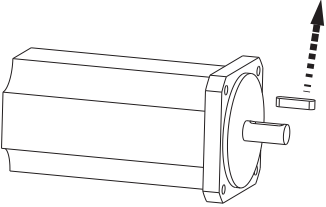
<p>1.</p> 	<p>DE DIN 42955-N richtiger Motor? Richtiges Getriebe?</p>
	<p>EN DIN 42955-N right motor? Right gearbox?</p>
	<p>FR DIN 42955-N moteur adapté ? Réducteur adapté ?</p>
	<p>IT DIN 42955-N motore corretto? Riduttore corretto?</p>
	<p>ES DIN 42955-N motor correcto? Reductor correcto?</p>
	<p>ZH DIN 42955-N 首先确认电机和减速机型号是否正确?</p>
<p>2.</p> 	<p>DE Fettfrei reinigen, eventuelle Beschädigungen entfernen</p>
	<p>EN Clean grease free, rectify any damage</p>
	<p>FR Dégraisser, éliminer les endommagements éventuels</p>
	<p>IT Sgrassare, rimuovere eventuali danneggiamenti</p>
	<p>ES Limpiar de grasa, eliminar cualquier posible daño</p>
	<p>ZH 清理多余油脂, 如有损伤请及时修复</p>
<p>3.</p> 	<p>DE Abdeckschraube entfernen, Stellung der Klemmschraube justieren</p>
	<p>EN Remove cover screw, adjust position of clamping screw</p>
	<p>FR Déposer la vis de protection, ajuster la position de la vis de serrage</p>
	<p>IT Rimuovere la vite di copertura, regolare la posizione della vite di bloccaggio</p>
	<p>ES Quitar el tapón roscado, ajustar la posición del tornillo de sujeción</p>
	<p>ZH 拧开防尘螺丝, 调节锁紧螺丝位置。</p>
<p>4.</p> 	<p>DE Bei Motor mit Passfeder muss diese entfernt werden</p>
	<p>EN If the motor has a feather key, remove it</p>
	<p>FR Déposer celle-ci sur les moteurs à clavette</p>
	<p>IT In caso di motore con chiavetta, rimuoverla</p>
	<p>ES En caso de motor con chaveta, hay que quitar ésta</p>
	<p>ZH 如果电机已有键, 请将电机键移除。</p>

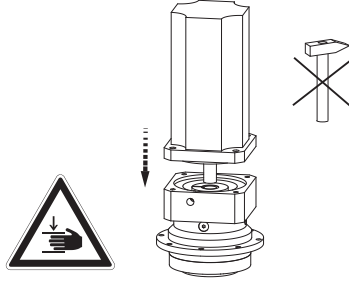
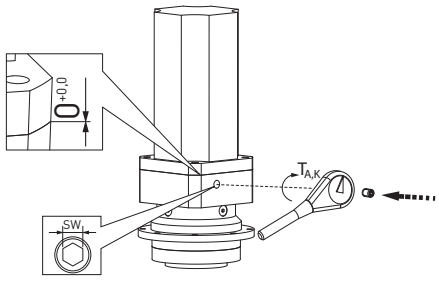
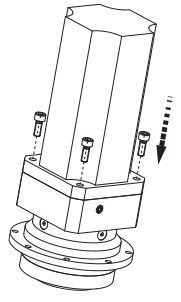
<p>5.</p> 	<p>DE Klemmschraube öffnen, $d_{Motor} < d_{Hohlwelle}$: Buchse verwenden, Motormontage bevorzugt in vertikaler Position, Motor in Getriebe fügen</p>
	<p>EN Open clamping screw, $d_{motor} < d_{hollow\ shaft}$: use bushing, motor mounting preferred in vertical position, fit the motor in the gearbox</p>
	<p>FR Dévisser la vis de serrage, $d_{moteur} < d_{arbre\ creux}$: utiliser une douille, monter le moteur de préférence en position verticale, insérer le moteur dans le réducteur</p>
	<p>IT Aprire la vite di bloccaggio, $d_{motore} < d_{albero\ cavo}$: utilizzare la boccia, montaggio motore preferibile in posizione verticale; accoppiare il motore al riduttore</p>
	<p>ES Abrir el tornillo de sujeción, $d_{Motor} < d_{árbol\ hueco}$: Utilizar un casquillo, efectuar el montaje del motor preferentemente en posición vertical, insertar el motor en el reductor</p>
	<p>ZH 松开输入端锁紧螺丝, 确保电机轴径与太阳轮内孔直径匹配 (如果电机轴径 < 减速机输入孔径, 请使用配套的变径轴套), 将电机轴推入减速机输入端太阳轮孔 (垂直方向最佳)。</p>
<p>6.</p> 	<p>DE Motorflansch muss an Getriebeflansch anliegen, Klemmring mit $T_{A,K}$ anziehen, Abdeckschraube einschrauben</p>
	<p>EN Motor flange adjacent on gearbox flange, tighten clamping ring with $T_{A,K}$, tighten cover screw</p>
	<p>FR Le flasque du moteur doit adhérer au flasque du réducteur, serrer la bague de serrage avec $T_{A,K}$, visser la vis de protection</p>
	<p>IT La flangia motore deve essere a contatto con la flangia riduttore, Serrare l'anello di bloccaggio a $T_{A,K}$, avvitare la vite di copertura</p>
	<p>ES La brida del motor tiene que descansar sobre la brida del reductor, apretar la junta de unión con $T_{A,K}$, atornillar el tapón roscado</p>
	<p>ZH 将电机法兰面与减速机法兰面装配连接后, 以 $T_{A,K}$ 扭力 (对照下表) 锁紧锁紧环螺丝, 之后再安装上防尘螺丝。</p>
<p>7.</p> 	<p>DE Schrauben mit der Festigkeitsklasse 8.8 verwenden, Schrauben müssen gesichert werden; Anzugsmoment [$T_{A,S}$] der Schraube: 90% der Schraubenstreckgrenze nutzen, Schrauben mit $T_{A,S}$ und über Kreuz anziehen</p>
	<p>EN Use screws with the property class 8.8, screws must be secured, tightening torque [$T_{A,S}$] of the screw: use 90% of screws yield stress, tighten screws with $T_{A,S}$, screws tighten crosswise</p>
	<p>FR Utiliser des vis à Classe de qualité de 8.8, les vis doivent être bloquées; couple de serrage [$T_{A,S}$] des vis: utiliser 90% de la limite d'élasticité des vis, serrer les vis avec $T_{A,S}$ en croix</p>
	<p>IT Utilizzare viti con una classe di resistenza minima di 8.8; fissare le viti; coppia di serraggio [$T_{A,S}$] della vite: utilizzare il 90% del limite di elasticità, serrare le viti a $T_{A,S}$ e in sequenza incrociata</p>
	<p>ES Emplear tornillos con una Clase de resistencia de 8.8; hay que fijar los tornillos; par de apriete [$T_{A,S}$] de los tornillos: emplear un 90% del límite de elasticidad; apretar los tornillos con $T_{A,S}$, y hacerlo en cruz</p>
	<p>ZH 减速机与电机连接螺丝的强度等级为8.8, 螺丝一定要保证锁紧。锁紧螺丝扭力 $T_{A,S}$ 参考的是90%的螺丝屈服应力。锁紧过程, 请按照对角方位进行逐一锁紧。</p>

Getriebe / Gearbox / Réducteur / Riduttore / Reductor / 行星减速机	PFHE064	PFHE090	PFHE110
$T_{A,K}$ (Nm)	4,5	9,5	16,5
SW (mm)	3	4	5



DE Anbauanleitung
PFHE - B14

EN Mounting instructions
PFHE - B14

FR Instructions de montage
PFHE - B14

IT Istruzioni di montaggio
PFHE - B14

ES Instrucciones montaje
PFHE - B14

ZH 电机安装说明书
PFHE - B14

DSS-Nr.: 100489518
DSS-Rev.: 001
TSS-Nr.: 100489522
Datum: 15.11.2019
Seite: 2/2

1.

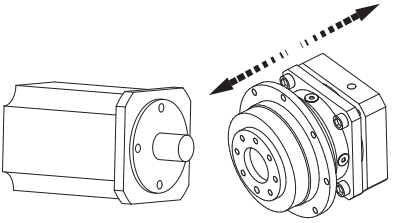

DE DIN 42955-N richtiger Motor? Richtiges Getriebe? Lösen der Adapterplatte, falls montiert

EN DIN 42955-N right motor? Right gearbox? Unmount the adapter plate if mounted

FR DIN 42955-N moteur adapté ? Réducteur adapté? Séparer la platine d'adaptation si elle a été montée

IT DIN 42955-N motore corretto? Riduttore corretto? Rimuovere la piastra di adattamento, se montata

ES DIN 42955-N motor correcto? Reductor correcto? Soltar la placa adaptadora, en caso de que se halle montada

ZH 首先确认电机和减速机型号是否正确? 如果适配法兰已安装, 请先将其拆卸下来。

DE Fettfrei reinigen, eventuelle Beschädigungen entfernen

EN Clean grease free, rectify any damage

FR Dégraisser, éliminer les endommagements éventuels

IT Sgrassare, rimuovere eventuali danneggiamenti

ES Limpiar de grasa, eliminar cualquier posible daño

ZH 清理多余油脂, 如有损伤请及时修复

3.

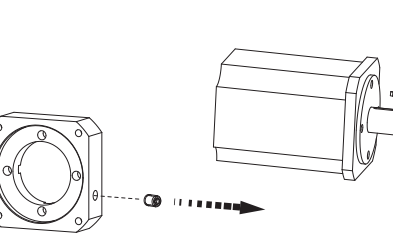

DE Abdeckschraube entfernen, bei Motor mit Passfeder muss diese entfernt werden

EN Remove cover screw, if the motor has a feather key, remove it

FR Déposer la vis de protection, Déposer celle-ci sur les moteurs à clavette

IT Rimuovere la vite di copertura, In caso di motore con chiavetta, rimuoverla

ES Quitar el tapón roscado, En caso de motor con chaveta, hay que quitar ésta

ZH 拧开防尘螺丝, 如果电机已有键, 请将其拆卸下来。

4.

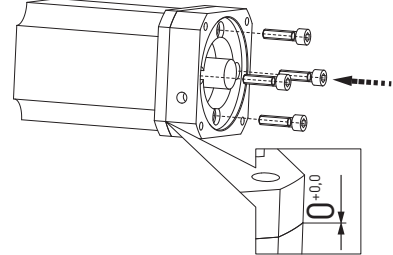

DE Adapterplatte an Motor montieren, Schrauben mit der Festigkeitsklasse 8.8 verwenden, Schrauben müssen gesichert werden, Anzugsmoment $[T_{A,S}]$ der Schraube: 90% der Schraubenstreckgrenze nutzen, Schrauben mit $T_{A,S}$ und über Kreuz anziehen

EN Mount adapter plate to motor, use screws with the property class 8.8, screws must be secured, tightening torque $[T_{A,S}]$ of the screw: use 90% of screws yield stress tighten screws with $T_{A,S}$, screws tighten crosswise

FR Assembler la platine d'adaptation au moteur, Utiliser des vis à Classe de qualité de 8.8, les vis doivent être bloquées, couple de serrage $[T_{A,S}]$ de la vis : utiliser 90% de la limite d'élasticité, serrer les vis avec $T_{A,S}$ en croix

IT Montare la piastra di adattamento al motore, Utilizzare viti con una classe di resistenza minima di 8.8; le viti devono essere fissate, coppia di serraggio $[T_{A,S}]$ della vite: utilizzare il 90% del limite di elasticità, serrare le viti a $T_{A,S}$ e in sequenza incrociata

ES Montar la placa adaptadora al motor, Emplear tornillos con una Clase de resistencia de 8.8; hay que fijar los tornillos, par de apriete $[T_{A,S}]$ de los tornillos: emplear un 90% del límite de elasticidad; apretar los tornillos con $T_{A,S}$, y hacerlo en cruz

ZH 松开输入端锁紧螺丝, 确保电机轴径与太阳轮内孔直径匹配 (如果电机轴径<减速机输入孔径, 请使用配套的变径轴套), 将电机轴推入减速机输入端太阳轮孔 (垂直方向最佳)。

5.

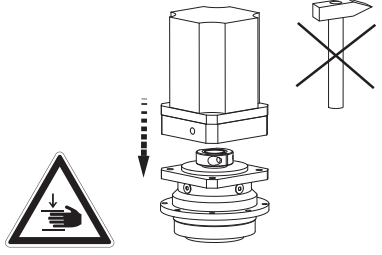

DE Stellung der Klemmschraube justieren, Klemmschraube öffnen, $d_{Motor} < d_{Hohlwelle}$: Buchse verwenden, Motormontage bevorzugt in vertikaler Position, Motor in Getriebe fügen

EN Adjust position of clamping screw, open clamping screw, $d_{motor} < d_{Hollow\ shaft}$: use bushing, motor mounting preferred in vertical position, fit the motor in the gearbox

FR Ajuster la position de la vis de serrage, Dévisser la vis de serrage, $d_{moteur} < d_{arbre\ creux}$: utiliser une douille, monter le moteur de préférence en position verticale, insérer le moteur dans le réducteur

IT Regolare la posizione della vite di bloccaggio, Aprire la vite di bloccaggio, $d_{motore} < d_{albero\ cavo}$: utilizzare la boccola, montaggio motore preferibile in posizione verticale; accoppiare il motore al riduttore

ES Ajustar la posición del tornillo de sujeción, Abrir el tornillo de sujeción, $d_{motor} < d_{arbol\ hueco}$: Utilizar un casquillo, efectuar el montaje del motor preferentemente en posición vertical, insertar el motor en el reductor

ZH 调节锁紧螺丝位置, 松开输入端锁紧螺丝, 确保电机轴径与太阳轮内孔直径匹配 (如果电机轴径<减速机输入孔径, 请使用配套的变径轴套), 将电机轴推入减速机输入端太阳轮孔 (垂直方向最佳)。

6.

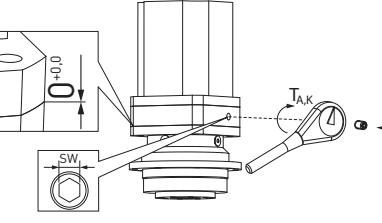

DE Motorflansch muss an Getriebeflansch anliegen, Klemmring mit $T_{A,K}$ anziehen, Abdeckschraube einschrauben

EN Motor flange adjacent on gear flange, tighten clamping ring with $T_{A,K}$, tighten cover screw

FR Le flasque du moteur doit adhérer au flasque du réducteur, Serrer la bague de serrage avec $T_{A,K}$ visser la vis de protection

IT La flangia motore deve essere a contatto con la flangia riduttore, Serrare l'anello di bloccaggio a $T_{A,K}$, avvitare la vite di copertura

ES La brida del motor tiene que descansar sobre la brida del reductor, Apretar la junta de unión con $T_{A,K}$, atornillar el tapón roscado

ZH 将电机法兰面与减速机法兰面装配连接后, 以 $T_{A,K}$ 扭力 (对照下表) 锁紧螺丝。

7.

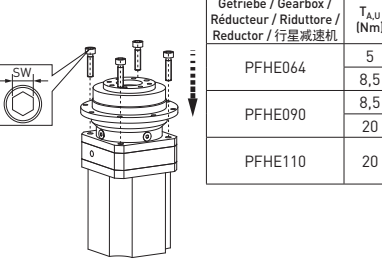

Getriebe / Gearbox / Réducteur / Riduttore / Reductor / 行星减速机	$T_{A,U}$ (Nm)	SW (mm)
PFHE064	5	4
	8,5	5
PFHE090	8,5	5
	20	6
PFHE110	20	6

DE Schrauben mit Mindestfestigkeit 8.8 verwenden, Schrauben müssen gesichert werden, Schrauben mit $T_{A,U}$ und über Kreuz anziehen

EN Use screws with minimum strength 8.8, screws must be secured, tighten screws with $T_{A,U}$, screws tighten crosswise

FR Utiliser des vis à résistance minimale de 8.8, les vis doivent être bloquées, visser les vis avec $T_{A,U}$ en croix

IT Utilizzare viti con una classe di resistenza minima di 8.8; fissare le viti; Serrare le viti a $T_{A,U}$ e in sequenza incrociata

ES Emplear tornillos con una resistencia mínima de 8.8; hay que fijar, los tornillos; apretar los tornillos con $T_{A,U}$, y hacerlo en cruz

ZH 减速机与电机连接螺丝的强度等级为 8.8, 螺丝一定要保证锁紧。锁紧螺丝扭力参考 $T_{A,U}$, 锁紧过程, 请按照对角方位进行逐一锁紧。

Getriebe / Gearbox / Réducteur / Riduttore / Reductor / 行星减速机	PFHE064	PFHE090	PFHE110		
$T_{A,K}$ (Nm)	4,5	9,5	9,5	16,5	16,5
SW (mm)	3	4	4	5	5

DE Betriebsanleitung: www.neugart.com
EN Instruction manual: www.neugart.com
FR Manuel de service : www.neugart.com

IT Manuale di istruzioni: www.neugart.com
ES Manual de instrucción: www.neugart.com
ZH 操作手册 : www.neugart.com